

Achtung!

Vor dem Benutzen beachten:

Kurzbetriebsanleitung* DOGA 313

Sicherheitsvorschriften

- Die Anlage ist ausschließlich zur Benutzung durch Pkw bestimmt! Außer der Einfahrtsseite sind keine weiteren Zugänge erlaubt!
- Betretten der Grube, Hochklettern zur angehobenen Plattform und Arbeiten am Pkw auf Plattformen ist verboten!
- Vor dem Ein- und Ausparken muß die Plattform vollständig in oberer oder unterer Endstellung sein.
- Beim Bewegen der Plattform darauf achten, daß sich weder Sie noch andere Personen oder Gegenstände im Schwenkbereich der Anlage aufhalten!
- Bei Doppelanlagen aus statischen Gründen nur nacheinander, niemals gleichzeitig ein- und ausparken!
- Beim Ein- und Ausparken Garagen- und Pkw-Beleuchtung einschalten!
- Kollision vermeiden:
 - beim Ein- und Ausparken zwischen Pkw und Anlage!
 - beim Bewegen der Plattform zwischen Pkw und Anlage oder installierten Teilen!
- Einparken nur vorwärts!
- Plattform in Schrittgeschwindigkeit befahren!
- Beim Begehen der Plattform auf Stoßkanten und Stolperstellen achten!
- Personenbeförderung auf der Plattform ist verboten!
- Achten Sie darauf, daß sich beim Ein- und Ausparken keine Mitfahrer im Pkw befinden!
- Schlüssel nach Bedienung stets abziehen, um unbefugtes Benutzen zu vermeiden!
- Auf Kinder und Haustiere achten; vom Parksysteem fernhalten!

Gefahr für Leib und Leben!

Das unbefugte Betreten der Grube ist verboten!

Vor befugten Arbeiten an Parksystemen durch geschultes Personal unbedingt beachten:

- Anlage komplett absenken!
- Abschließbaren Hauptschalter ausschalten und gegen Wiedereinschalten sichern!



- Unter angehobenen Plattformen nur dann aufhalten, wenn diese zuvor so abgestützt sind, daß auch bei Erschütterung kein Absenken, mehr möglich ist! Auch Nachbaranlagen absichern!
- Ohne besondere Schulung dürfen keinerlei Arbeiten an hydraulischen Anlagen durchgeführt werden.

Bedienungsvorschriften

Einparken

- Vor dem Einparken auf max. zulässiges Pkw-Gewicht und Pkw-Abmessungen achten. Dachträger und Skihalter abnehmen. Antenne einschieben oder entfernen. Gepäck ausladen. Pkw auf Plattform immer so positionieren, daß hinten oder seitlich keine Fahrzeugteile die Plattform überragen. Positionierhilfe je nach Pkw-Typ plazieren.

- Positionierhilfe untere Plattform:**
Anfahrkeile direkt vor den Vorderrädern plazieren.

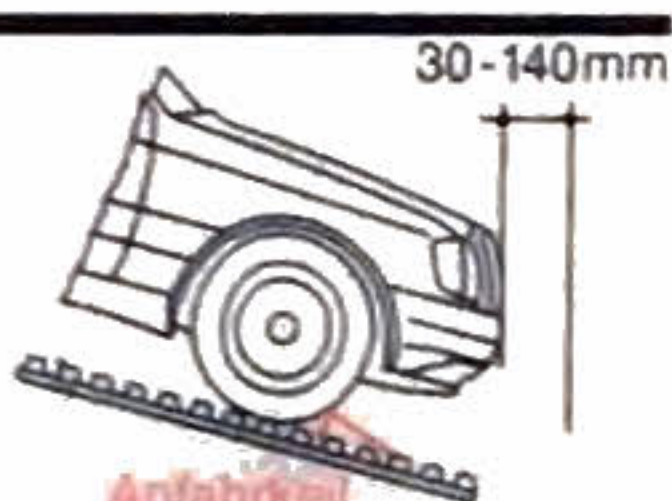

- Ersten Gang einlegen, (bei Automatikgetriebe Schaltstellung P), Feststellbremse betätigen, Motor abstellen. Türen schließen.

- Positionierhilfe obere Plattform:**
Anfahrkeile direkt vor den Vorderrädern, Überfahrkeile direkt hinter den Vorderrädern plazieren. Überfahrkeile auf der oberen Plattform werden überfahren. Der Überfahrkeil verhindert beim Positionieren ein Zurückrollen des Pkw.

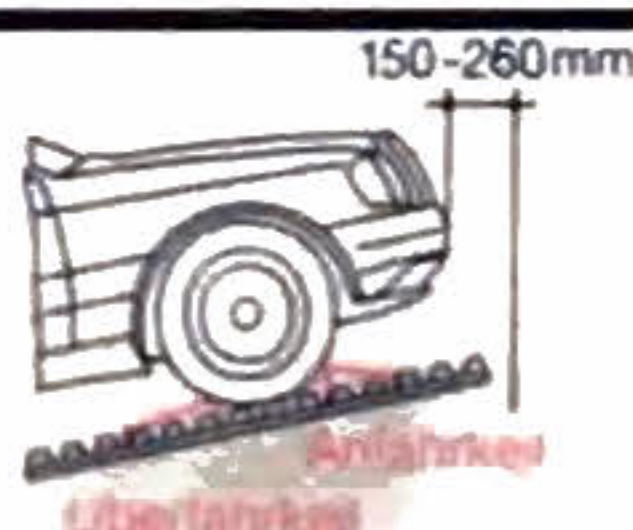

- Anfahrkeile nicht überfahren.

Ausparken

- Beim Ausfahren in die Fahrgasse auf Personen und Gegenstände achten.

Pkw-Daten (Standardanlage bei nutzbarer Stellplatzbreite 2,30 m)

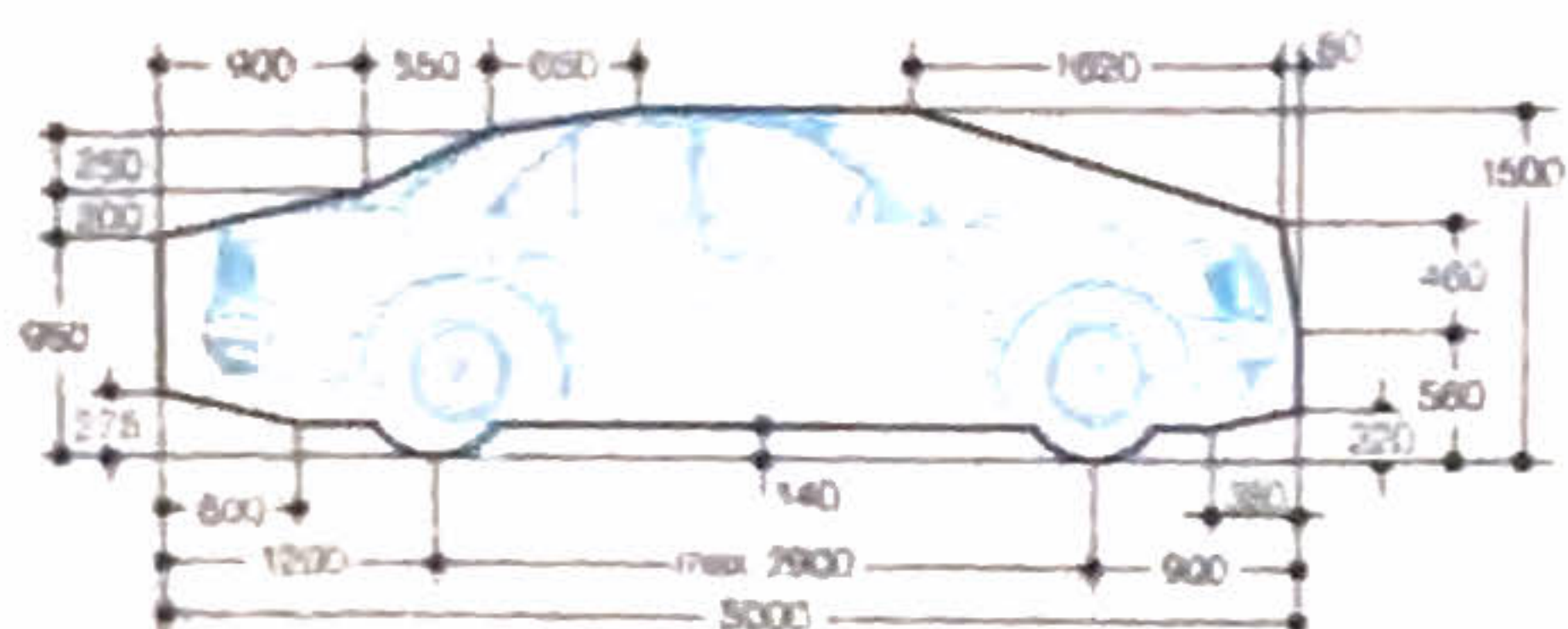

- Kombifahrzeuge dürfen nur unten abgestellt werden.

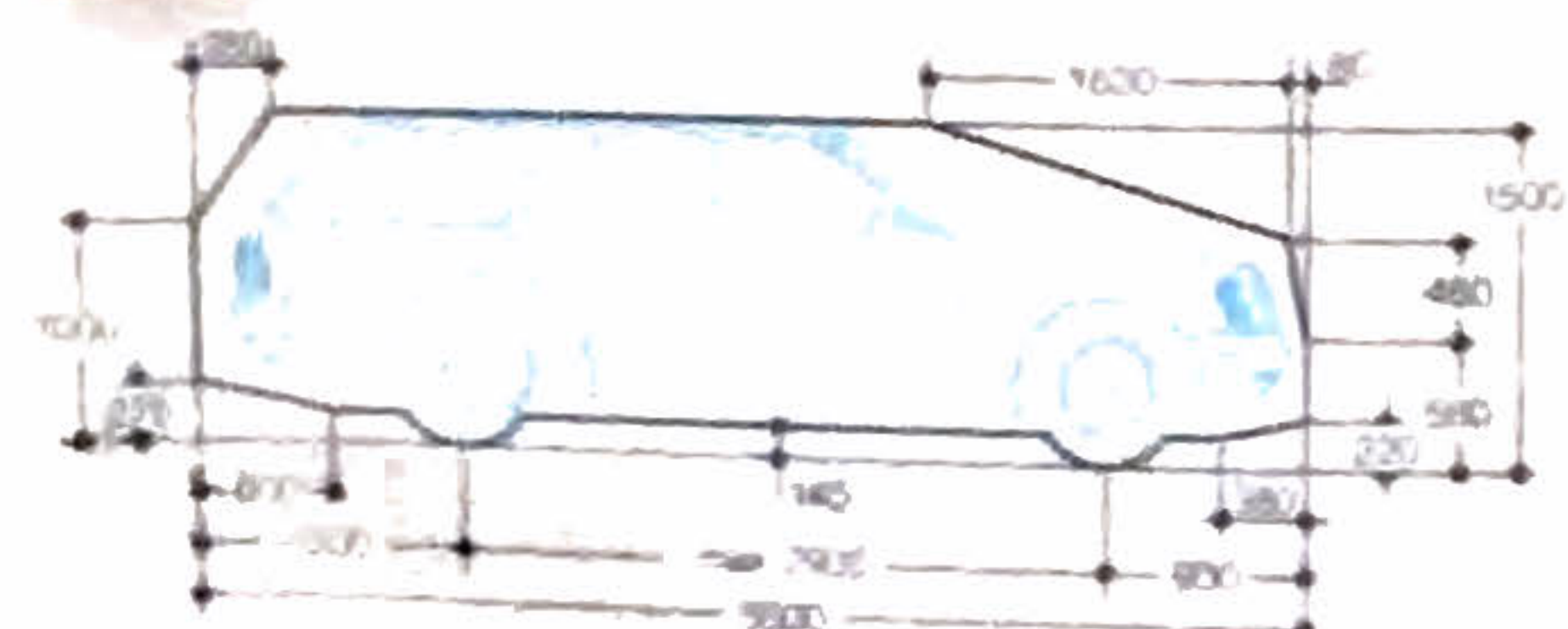

* Die ausführliche Betriebsanleitung für den Benutzer kann bei Wöhr unter der Artikel-Nr. 018 3012 bezogen werden

Bedienelement



Bei Gefahr NOT-HALT drücken!



NOT-HALT kann durch Drehen im Uhrzeigersinn entriegelt werden

Anheben der Plattform



- Schlüssel:
- einstecken
 - nach rechts drehen und halten
 - loslassen, wenn Endstellung erreicht ist (dreht sich selbsttätig zurück)
 - abziehen

Absenken der Plattform



- Schlüssel:
- einstecken
 - nach links drehen und halten

Achtung: Quetschgefahr!



- Schlüssel:
- loslassen, wenn Endstellung erreicht ist (dreht sich selbsttätig zurück)
 - abziehen

W Ö H R
AUTO
PARKSYSTEME

Otto Wöhr GmbH,
Leonberger Str. 77
D-71292 Frieolzheim

Bei Beschädigungen und Störungen bitte Ihre Hausverwaltung informieren! Selbstverständlich steht Ihnen auch unser Kundendienst zur Verfügung

Unser Wartungsdienst hat die Rufnummer: (07044) 46-101



Datenblatt Wöhr Parklift 313

Einzelgarage = 2 Pkw
 Doppelgarage = 4 Pkw

☒ = nur erforderlich bei Garagen mit Torabschluss
 Sectionaltore x = 25 cm (Hörmann LTE30/Z 3045188)
 Rolltore x = 15 cm

☒ = lieferantenabhängig. Bauseits klären!

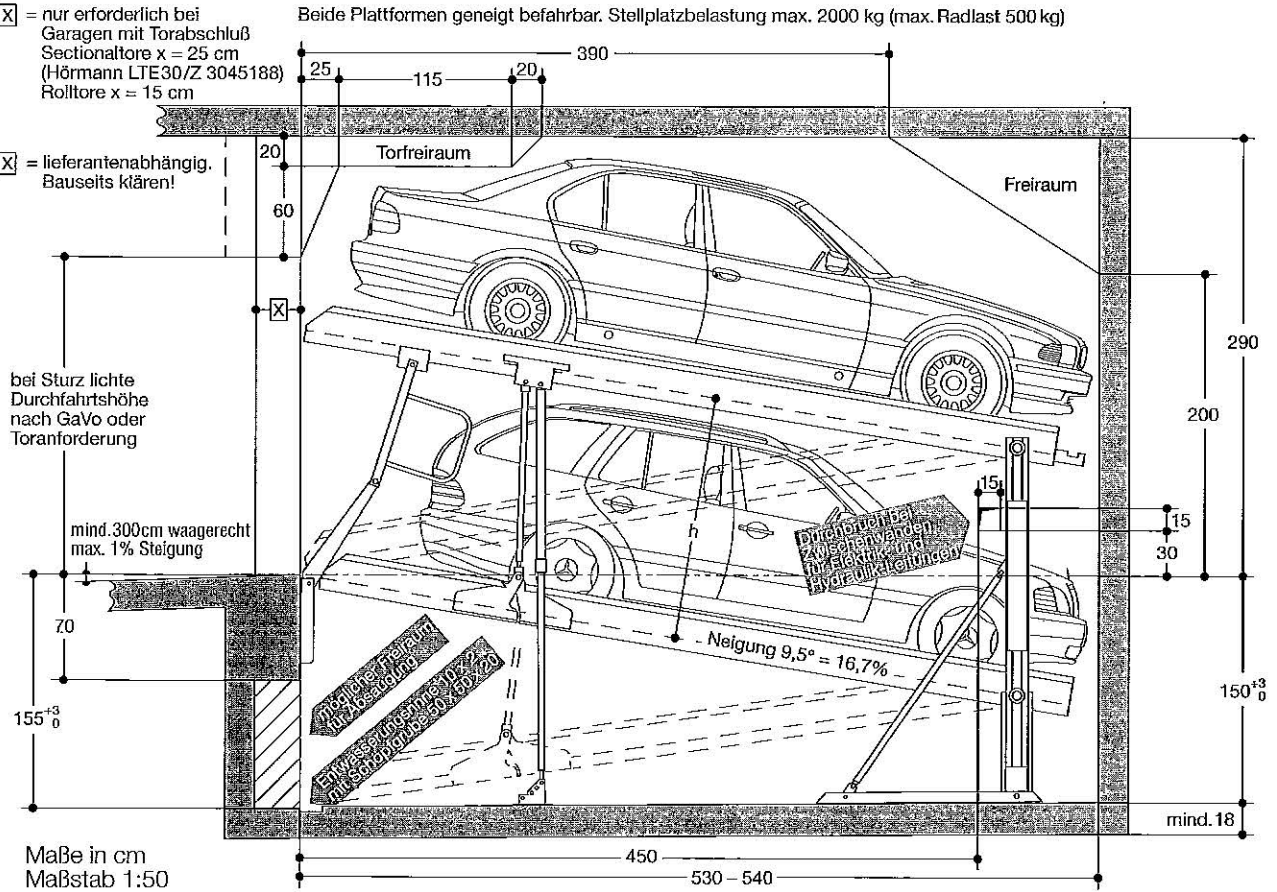

	Pkw-Höhe oben	Pkw-Höhe unten	Plattformabstand h unladen	Grubentiefe vorne	Grubentiefe hinten	Höhe über Einfahrtsniveau
Parklift 313-155/150	150	150	153	155	150	290

Falls höhere Pkw abgestellt werden sollen, verweisen wir auf unsere Systeme *Parklift 402* und *422*

Lichtraumprofil (Standardfahrzeuge)

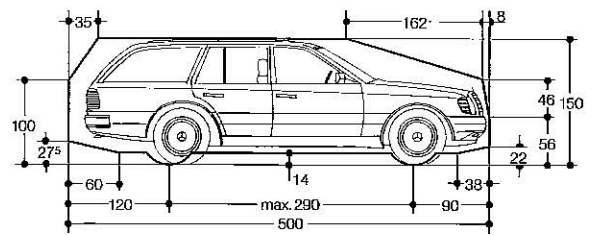
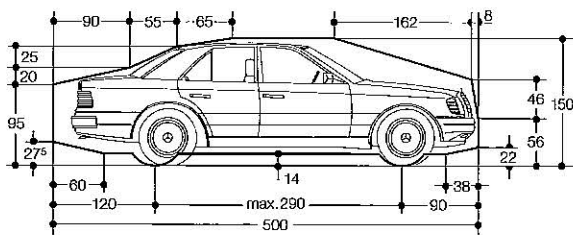

Hinweise

- Kombifahrzeuge bis 150 cm Höhe können grundsätzlich **nur unten** geparkt werden.
- Nur bei größerer Höhe über Einfahrtsniveau (Parklift 313 = 305 cm) können Kombifahrzeuge **oben** abgestellt werden, sofern der Torfreiraum nicht genutzt wird.
-
- Pkw-Breite max. 190 cm (vgl. Breitenmaße Seite 2). Für Mercedes-Benz E-Klasse (ab Baujahr 1996) empfehlen wir eine Plattformbreite von 250 cm.
- Falls tiefergelegte Pkw oder Pkw mit Frontspoiler die oben abgebildeten Lichtraumprofile überschreiten sollten, empfehlen wir, unsere Systeme *Parklift 402* oder *422* einzusetzen, um ein Parken solcher Fahrzeuge zu ermöglichen.
- Aufgrund der immer größer werdenden Pkw-Längen empfehlen wir eine Grubenlänge von 540 cm. Dies bietet Ihnen größere Sicherheitsabstände auch für zukünftige Fahrzeuglängen.
- Alternative Grubenformen und -tiefen sind auf Anfrage möglich.
- Konstruktionsänderungen vorbehalten. Änderungen von Ausführungsdetails aufgrund des technischen Fortschrittes und aufgrund von Umweltauflagen bleiben vorbehalten.

W Ö H R
 AUTO
 PARKSYSTEME