

Exposé

Maisonette in Bremen

**DIREKT EINZIEHEN - LICHTDURCHFLUTETE 4 ZIMMER
WOHNUNG IN BEVORZUGTER LAGE MIT
TIEFGARAGENSTELLPLATZ**



Objekt-Nr. OM-451225

Maisonette

Verkauf: **259.900 €**

Ansprechpartner:
Peter Stührenberg

28717 Bremen
Bremen
Deutschland

Baujahr	1987	Übernahme	sofort
Etagen	2	Zustand	renoviert
Zimmer	4,00	Schlafzimmer	3
Wohnfläche	87,00 m ²	Badezimmer	1
Nutzfläche	7,43 m ²	Etage	1. OG
Energieträger	Gas	Tiefgaragenplätze	1
Hausgeld mtl.	365 €	Heizung	Etagenheizung

Exposé - Beschreibung

Objektbeschreibung

DIREKT EINZIEHEN UND WOHLFÜHLEN!

Eine schöne, helle und lichtdurchflutete 4 Zimmerwohnung in zentraler Lage von Lesum mit Balkon und Tiefgaragenstellplatz.

Die Wohnung verfügt über 1 Wohnküche mit Essbereich und Zugang zum großen Balkon, 1 Abstellraum, 1 Schlaf-/ Arbeitszimmer, 1 Duschbad, 1 großer Balkon mit Süd-Ost Ausrichtung und im DG 2 weiter Schlafzimmer.

- sehr ruhige Wohngegend im Grünen und doch zentral.
- Bodenbelege: Modernes Vinyl
- Neue Innentüren
- elektr. Rollläden im Wohnzimmer
- Duschbad
- Balkon mit Süd-Ost Ausrichtung (14 m²)
- Abstellraum
- Gas-Etagenheizung von 2019
- Keller 1 Raum
- Tiefgaragenstellplatz

Melden Sie sich gerne für einen Besichtigungstermin und überzeugen Sie sich selbst von dieser schönen Wohnung direkt an der Ihle.

Die Wohnung wurde frisch renoviert.

Die Wohnung ist gestaged.

Ausstattung

Fußboden:

Vinyl / PVC

Weitere Ausstattung:

Balkon, Keller, Duschbad

Lage

Die Wohnung befindet sich im grünen und ruhigen Stadtteil Lesum (Burglesum). Die Lage zeichnet sich durch eine naturnahe Umgebung aus, bietet aber gleichzeitig eine gute Anbindung an die Infrastruktur von Bremen-Nord.

Infrastruktur:

Apotheke, Lebensmittel-Discount, Allgemeinmediziner, Kindergarten, Grundschule, Hauptschule, Realschule, Gymnasium, Gesamtschule, Öffentliche Verkehrsmittel

Exposé - Energieausweis

Energieausweistyp	Bedarfsausweis
Erstellungsdatum	ab 1. Mai 2014
Endenergiebedarf	154,60 kWh/(m ² a)
Energieeffizienzklasse	E

Exposé - Galerie



Wohnküche

Exposé - Galerie



Küche



Balkon

Exposé - Galerie



Balkon Ausblick



Duschbad

Exposé - Galerie



Duschbad



Arbeitszimmer/Schlafzimmer

Exposé - Galerie



Flur



Flur

Exposé - Galerie



Flur DG



Schlafzimmer DG

Exposé - Galerie



Schlafzimmer DG



Kinderzimmer

Exposé - Galerie



Kinderzimmer



Tiefgarage

Exposé - Grundrisse

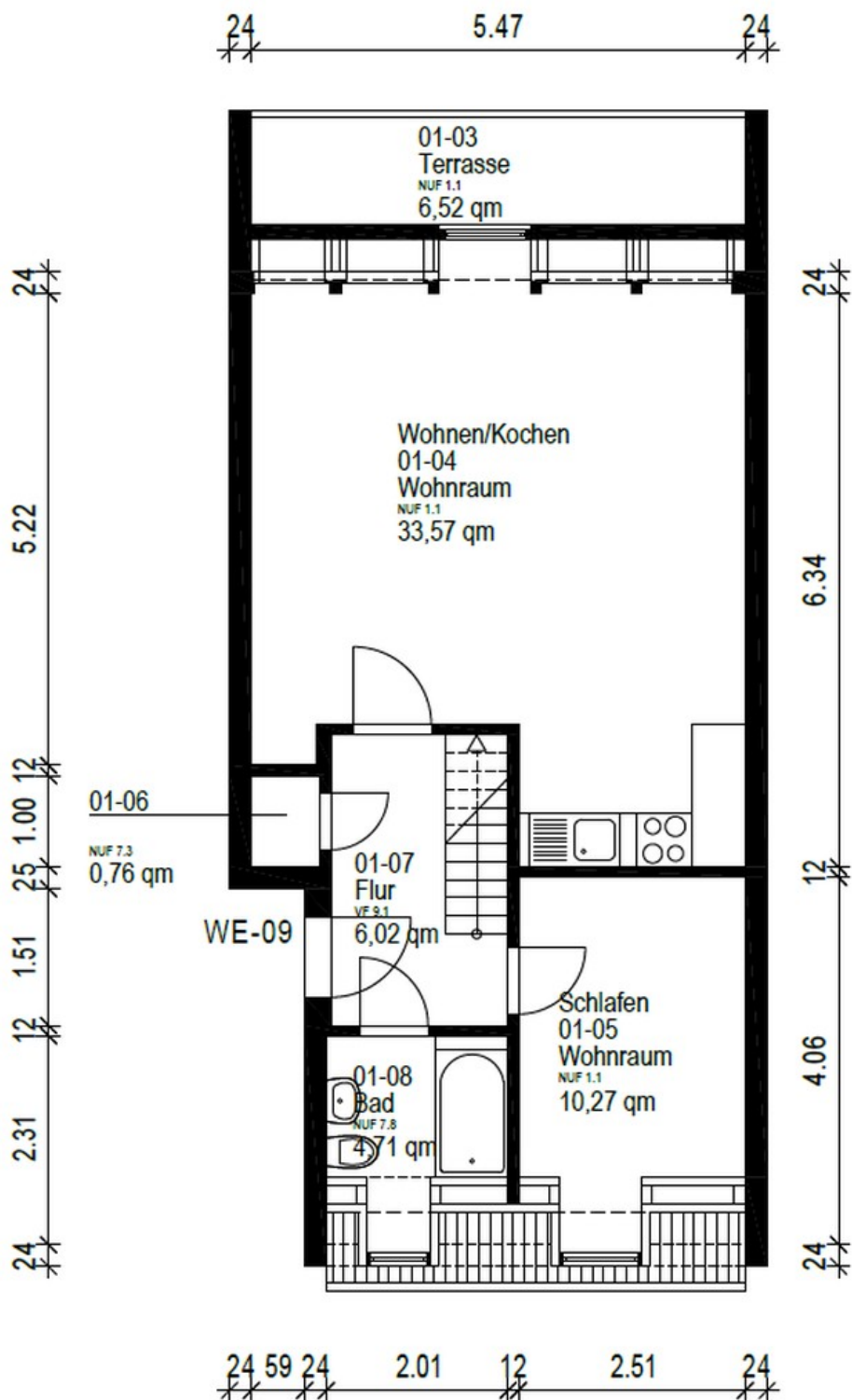

Grundriss 10G

Exposé - Grundrisse

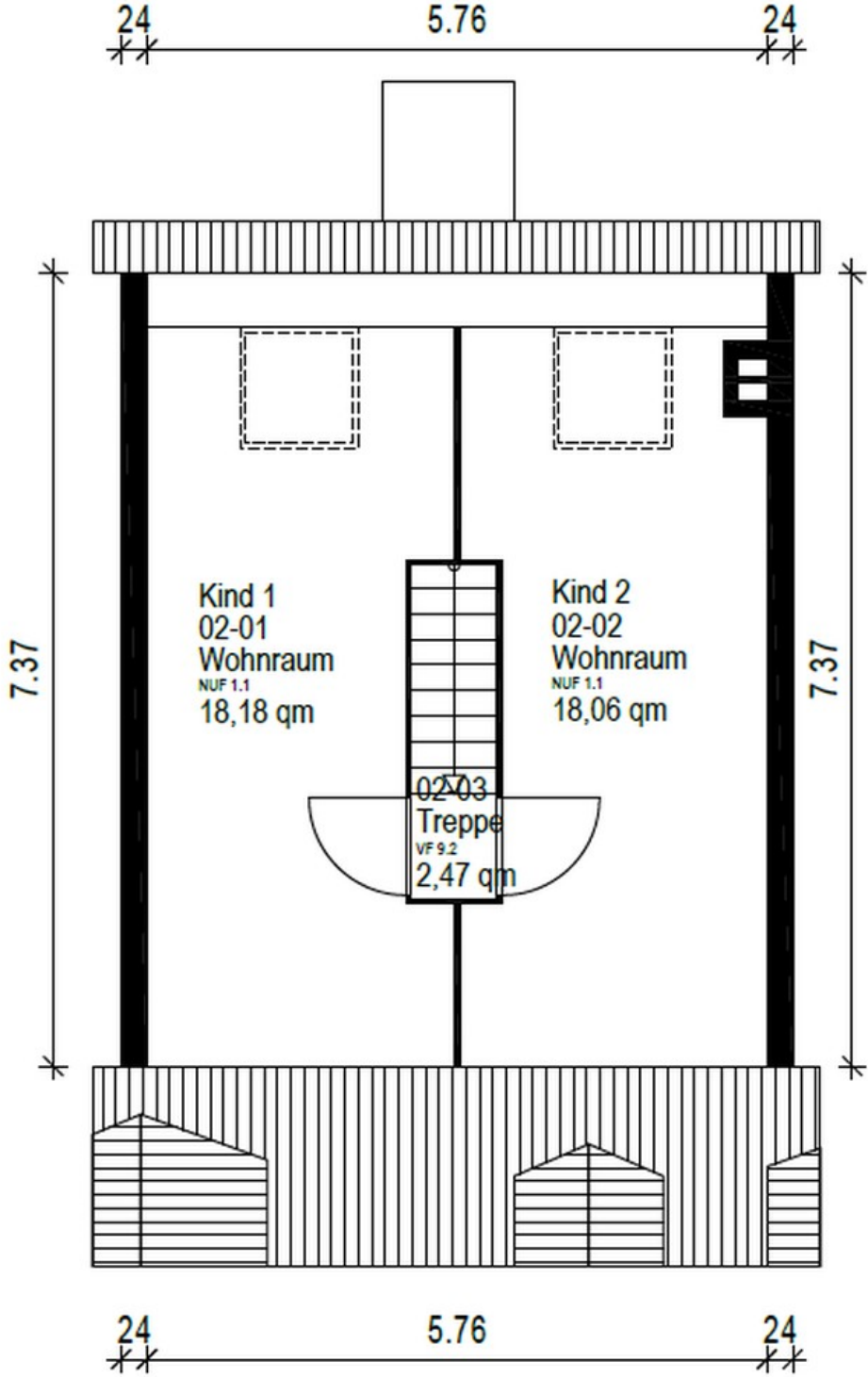

Grundriss DG

Exposé - Grundrisse

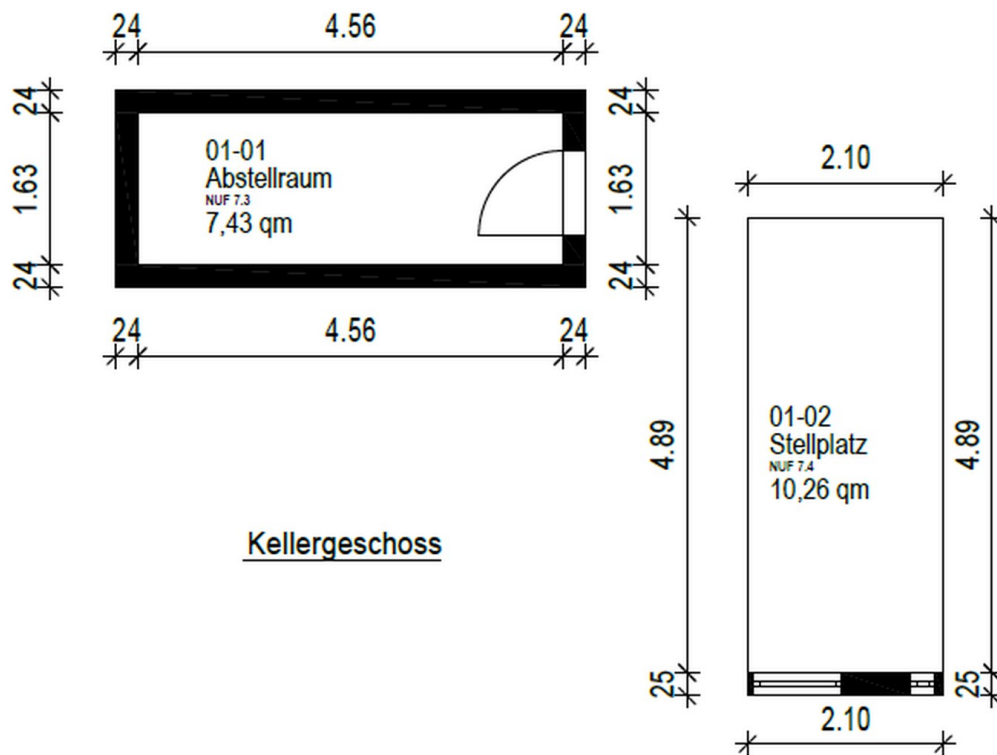

Grundriss Keller/TG-Stellplatz