

Exposé

Erdgeschosswohnung in Heilbronn

Erstbezug nach Kernsanierung: Vollmöblierte 1-Zimmer Wohnung in Bestlage Heilbronns



Objekt-Nr. OM-447083

Erdgeschosswohnung

Vermietung: **690 € + NK**

Ansprechpartner:
Jolina Reinhard

Bismarckstraße
74072 Heilbronn
Baden-Württemberg
Deutschland

Baujahr	1980	Übernahme	sofort
Etagen	3	Zustand	Erstbezug
Zimmer	1,00	Schlafzimmer	1
Wohnfläche	26,88 m ²	Badezimmer	1
Energieträger	Strom	Etage	Erdgeschoss
Summe Nebenkosten	100 €	Heizung	Fußbodenheizung

Exposé - Beschreibung

Objektbeschreibung

Diese frisch kernsanierte 1-Zimmer-Wohnung bietet modernen Neubaustandard in zentraler Lage. Durch die hervorragende Energieeffizienz (Klasse A+) sind die Nebenkosten dauerhaft niedrig.

Die Wohnung wird vollständig möbliert vermietet (Erstbezug).

Ausstattung:

Wohn-/Schlafbereich: Inkl. Bett, Schrank und Arbeitsplatz.

Küche: Neue Einbauküche inklusive Elektrogeräten.

Bad: Neues Badezimmer

Einfach einziehen und wohlfühlen !

Ausstattung

- Vollmöblierung inkl. Bett, Schrank, Sofa, Arbeitsplatz, Essplatz
- Neue Einbauküche
- Neues Badezimmer

Fußboden:

Fliesen, Vinyl / PVC

Weitere Ausstattung:

Einbauküche

Lage

Das Apartment befindet sich in attraktiver und zentraler Lage im Heilbronner Osten. Die Innenstadt sowie die Fußgängerzone sind in wenigen Gehminuten erreichbar.

Die Infrastruktur ist hervorragend: Haltestellen des öffentlichen Nahverkehrs (Stadtbahn und Bus) befinden sich in unmittelbarer Nähe und bieten eine perfekte Anbindung an den Hauptbahnhof sowie die umliegenden Bildungscampus-Standorte. Geschäfte des täglichen Bedarfs (Supermarkt, Bäcker), Cafés und das Stadttheater liegen direkt vor der Tür. Für Freizeit und Erholung ist der Stadtgarten nur einen kurzen Spaziergang entfernt.

Infrastruktur:

Apotheke, Lebensmittel-Discount, Allgemeinmediziner, Kindergarten, Grundschule, Hauptschule, Realschule, Gymnasium, Gesamtschule, Öffentliche Verkehrsmittel

Exposé - Energieausweis

Energieausweistyp	Bedarfsausweis
Erstellungsdatum	ab 1. Mai 2014
Endenergiebedarf	13,37 kWh/(m²a)
Energieeffizienzklasse	A+



Exposé - Galerie



Schlafen/Arbeiten

Exposé - Galerie



Badezimmer



Küche

Exposé - Grundrisse

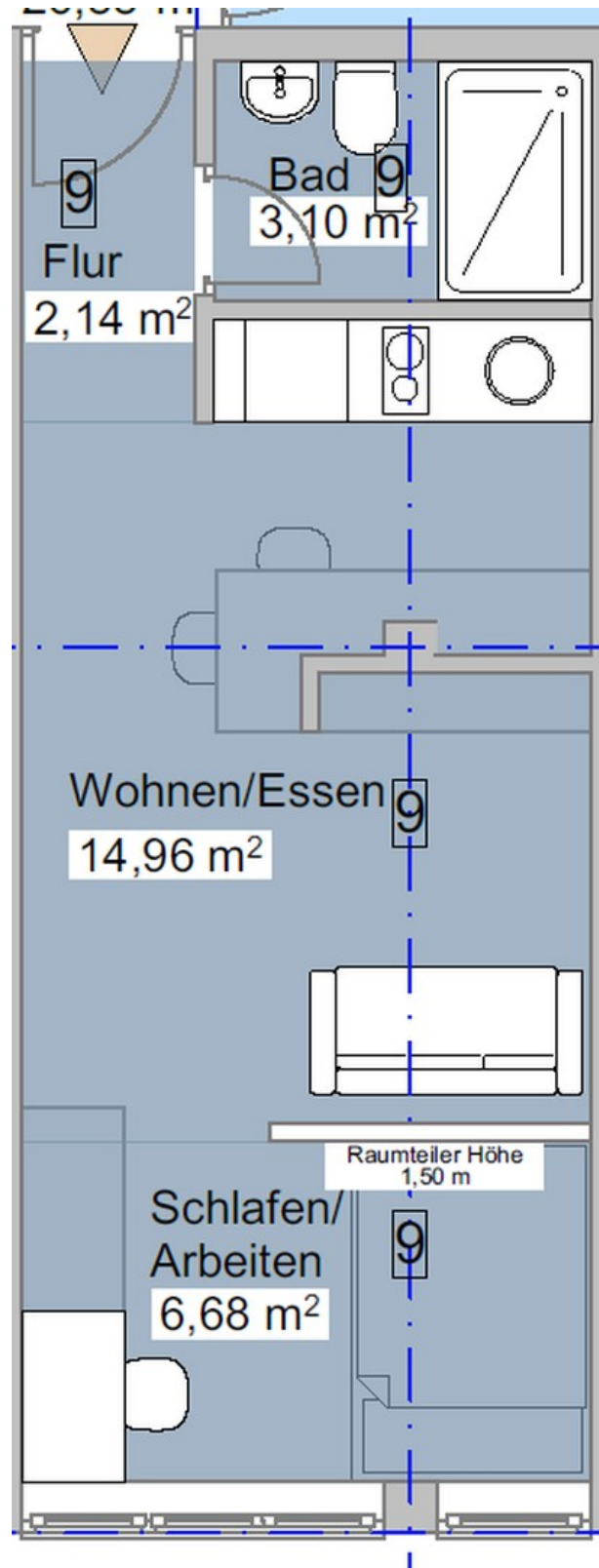

Grundriss