

# Exposé

## Wohnung in Bremen

**Exklusive möblierte 2-Zimmerwohnung / Tiefgarage /  
All-inkl. Miete**



Objekt-Nr. OM-376706

### Wohnung

Vermietung: **1.500 € pro Monat**

Ansprechpartner:  
Korbinian Ott

Senator-Bölken-Str. 9  
28359 Bremen  
Bremen  
Deutschland

Baujahr	1976	Heizung	Zentralheizung
Etagen	2	Mietdauer min.	6
Zimmer	2,00	Frei ab	16.08.2026
Wohnfläche	62,00 m <sup>2</sup>	Mobilar	Vollmöbliert
Energieträger	Gas	Raucher	Nein
Pauschalmiete	1.500 € pro Monat	Geschlecht	Keine Einschr.
Zustand	Neuwertig	Max. Personen	2
Etage	2. OG	Haustiere	Nach Vereinbarung
Garagen	1		

# Exposé - Beschreibung

## Objektbeschreibung

Nur mit dem Koffer einziehen....

Ihre neue möblierte Luxuswohnung ist ab dem 16.08.2026 bezugsbereit. Die Wohnung liegt in der Senator-Bölken-Str. in Horn. Die 2-Zimmerwohnung (62 m<sup>2</sup>) ist komplett ausgestattet mit einer neuen sehr hochwertigen Küche inkl. Herd, Backofen, Geschirrspüler, Kühlschrank, Töpfen, Geschirr u.s.w. Die Küche trennt sich vom Wohnzimmer mit einer Kochinsel und Esstisch ab. Das Bad ist kernsaniert mit Walkin-Dusche, schicken Feinsteinzeug-Fliesen und schwarzen Armaturen. Abgerundet wird das luxuriöse Bad mit einer neuen Waschmaschine. Das Wohnzimmer ist wunderschön möbliert mit Couch, TV-Board, kleinem Schrank und großem Flachbildschirm. Das Schlafzimmer bietet ein neues Kingsize-Doppelbett mit Nachtschrank, Kleiderschrank sowie einem weiteren Flachbildschirm. Eine Oase zum wohlfühlen. Der Flur mit seinem großen Schrank bietet viel Stauraum. Von hier aus gelangt man durch eine edle Glasschiebetür in den Wohn- und Essbereich. Alle Einbauten und Möbel sind exklusiv und mit Sorgfalt aufeinander abgestimmt. Für die musikalische Untermalung sorgen Sonos-Boxen in jedem Zimmer. Ein Balkon versüßt den Feierabend.

Das Angebot wird mit einem Tiefgaragenstellplatz mit Zugang zum Fahrstuhl abgerundet.

Ein Kellerraum bietet noch zusätzlichen Stauraum sowie Platz zum abstellen von 1-2 Fahrrädern.

Wir bieten die Wohnung mit allem drum und dran (Nebenkosten, Strom, schnelles Internet, Kabelanschluss) für 1.500 Euro pro Monat an.

Die Kaution beträgt 3.000 Euro.

Bei Interesse freuen wir uns mehr über Sie zu erfahren. Eine Besichtigung kann gerne auch am Wochenende stattfinden.

## Ausstattung

Zimmerwohnung (62 m<sup>2</sup>) ist komplett ausgestattet mit einer neuen sehr hochwertigen Küche inkl. Herd, Backofen, Geschirrspüler, Kühlschrank, Töpfen, Geschirr u.s.w. Die Küche trennt sich vom Wohnzimmer mit einer Kochinsel und Esstisch ab. Das Bad ist kernsaniert mit Walkin-Dusche, schicken Feinsteinzeug-Fliesen und schwarzen Armaturen. Abgerundet wird das luxuriöse Bad mit einer neuen Waschmaschine. Das Wohnzimmer ist wunderschön möbliert mit Couch, TV-Board, kleinem Schrank und großem Flachbildschirm. Das Schlafzimmer bietet ein neues Kingsize-Doppelbett mit Nachtschrank, Kleiderschrank sowie einem weiteren Flachbildschirm. Eine Oase zum wohlfühlen. Der Flur mit seinem großen Schrank bietet viel Stauraum. Von hier aus gelangt man durch eine edle Glasschiebetür in den Wohn- und Essbereich. Alle Einbauten und Möbel sind exklusiv und mit Sorgfalt aufeinander abgestimmt. Für die musikalische Untermalung sorgen Sonos-Boxen in jedem Zimmer. Ein Balkon versüßt den Feierabend.

### Weitere Ausstattung:

Balkon, Keller, Aufzug, Duschbad, Einbauküche

## Lage

Das Objekt liegt in belebter Gegend in Bremen-Horn. Mehrere Bus- und Tramlinien sind fußläufig zu erreichen. In direkter Umgebung finden Sie verschiedene Ärzte, Restaurants, Bäckereien, Supermärkte und Cafés vor. Außerdem gibt es mehrere Grün- und Parkanlagen, Fitnessstudios, Modegeschäfte, zwei Buchhandlungen und eine Bar.

### Infrastruktur:

Apotheke, Lebensmittel-Discount, Allgemeinmediziner, Kindergarten, Grundschule, Hauptschule, Realschule, Gymnasium, Gesamtschule, Öffentliche Verkehrsmittel

# Exposé - Galerie



Wohn-/Esszimmer



Wohn-/Esszimmer

# Exposé - Galerie



Wohn-/Esszimmer



Balkon

# Exposé - Galerie



Glastür ins Wohnzimmer



Badezimmer

# Exposé - Galerie



Badezimmer



Schlafzimmer

# Exposé - Galerie



Schlafzimmer



Schlafzimmer

# Exposé - Galerie



Schlafzimmer



Wohn-/Esszimmer

# Exposé - Grundrisse

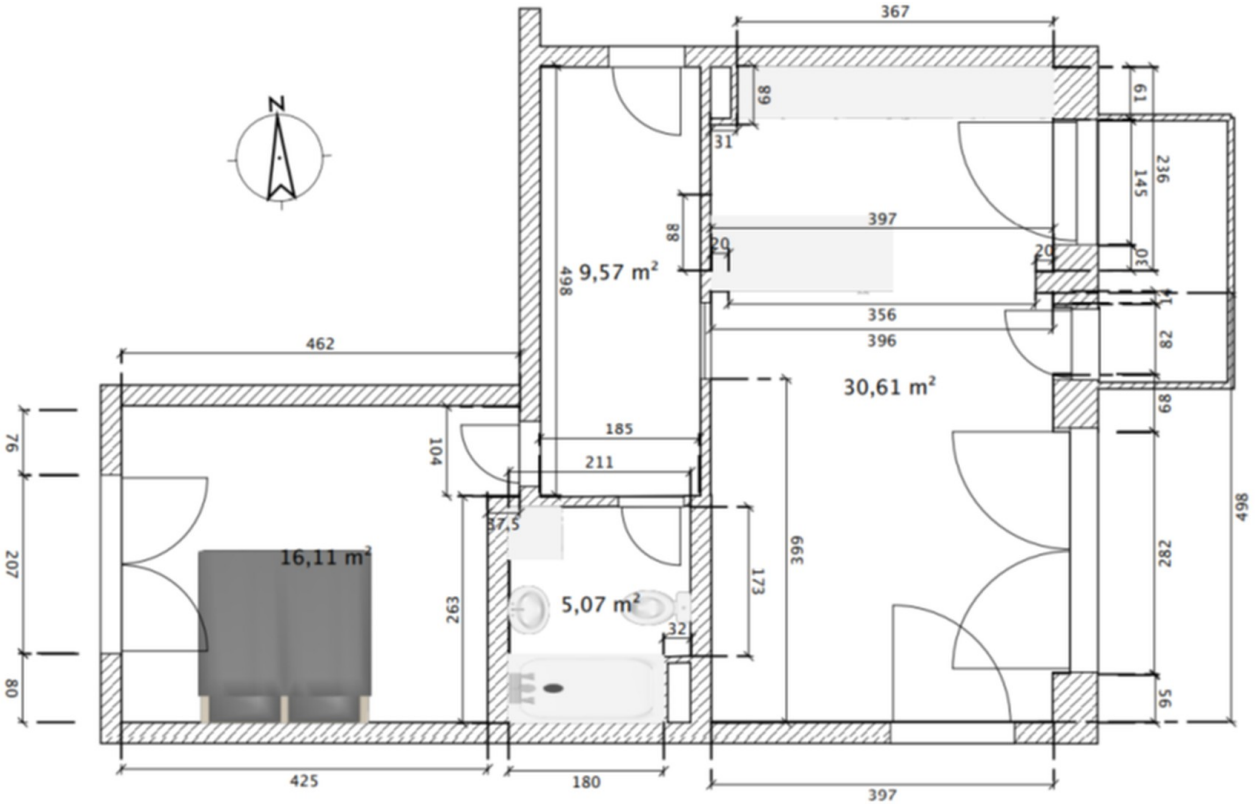

Grundriss